

## IRON HOLDER

### FH210-81

### 取扱説明書

●  
お買い上げいただきありがとうございます。  
この説明書をお読みになり、正しくお使いください。  
お読みになった後も大切に保管してください。

⚠ **注意** □金と□金ホルダーは高温となりますのでやけどにご注意ください。

セット内容（最初にセット内容をご確認ください。）

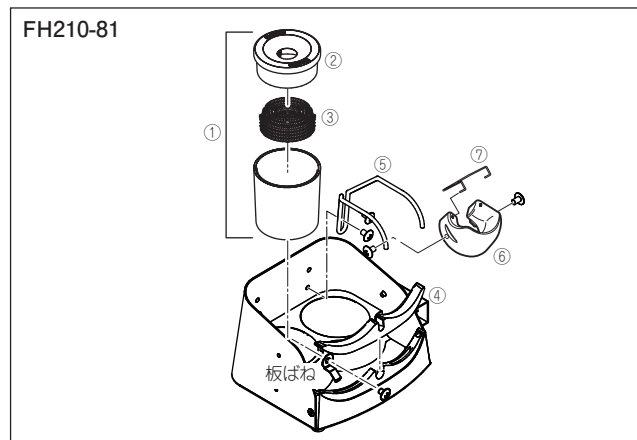

使用上のご注意：

\* 取り付けねじがしっかり締まっているか確認してください。

#### 交換部品

##### ● こて台パーツ

図番	品番	部品名	仕様
①	FT401-81	こて先クリーナー	
②	B5213	はんだ飛散防止カバー	
③	A1561	クリーニングワイヤー	
④	B5214	こて先取外シアタッチメント	
⑤	B5215	□金ホルダー	
⑥	B5216	□金	ねじ付き
⑦	B2791	こて先固定スプリング	



白光株式会社

<http://www.hakko.com>

〒556-0024 大阪市浪速区堀草2丁目4番5号  
TEL: (06) 6561-1574 (代) FAX: (06) 6568-0821



HAKKO CORPORATION

HEAD OFFICE

TEL: +81-6-6561-3225 FAX: +81-6-6561-8466  
<http://www.hakko.com> E-mail: sales@hakko.com

OVERSEAS AFFILIATES

U.S.A.: AMERICAN HAKKO PRODUCTS, INC.  
TEL: (851) 294-0080 FAX: (851) 294-0096  
Toll Free (800) 88-HAKKO

<http://www.hakko.usa.com>  
HONG KONG: HAKKO DEVELOPMENT CO., LTD.  
TEL: 2811-5588 FAX: 2590-0217  
<http://www.hakko.com.hk>  
E-mail: info@hakko.com.hk

SINGAPORE: HAKKO PRODUCTS PTE., LTD.  
TEL: 6748-2277 FAX: 6744-0033  
<http://www.hakko.com.sg>  
E-mail: sales@hakko.com.sg

Please access to the following address for the other Sales affiliates.

<http://www.hakko.com>

© 2019 HAKKO Corporation. All Rights Reserved.

## IRON HOLDER

FH210-81

### 使用說明書

●  
感謝您購置焊鐵座。  
使用焊鐵座之前，請詳閱本說明書。  
閱後請妥為收存，以備日後查閱。

⚠ **注意** 當使用時焊鐵架及焊鐵插架溫度會昇高，請勿接觸其部分可能導致燙傷。

#### 包裝清單(首先請確認包裝內容)

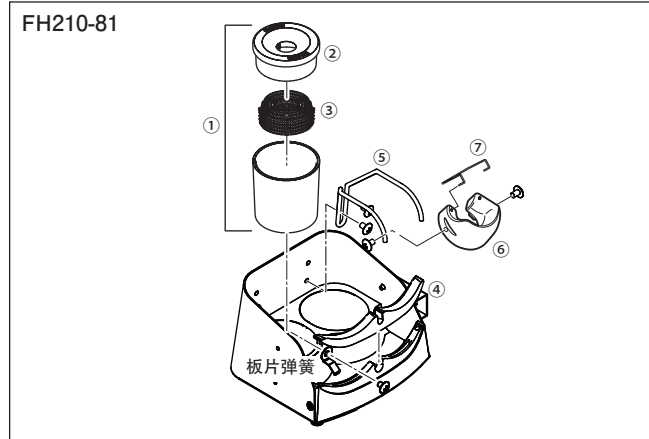

使用上的注意:

\* 請確認裝置螺釘是否鎖緊。

#### 更換及另選部件

##### ● 焊鐵座用部件

圖號	部件編號	部件名稱	規格
①	FT401-81	焊鐵頭清潔器	
②	B5213	防止飛散蓋	
③	A1561	清潔鐵絲	
④	B5214	焊鐵頭拆除配件	
⑤	B5215	焊鐵插架座	
⑥	B5216	焊鐵插架	附螺絲
⑦	B2791	護夾子	

## IRON HOLDER

FH210-81

### Instruction Manual

●  
Thank you for purchasing the iron holder.  
Please read this manual before using the iron holder.

⚠ **CAUTION:** The holder for iron receptacle and iron receptacle will become extremely hot. Do not touch them.

#### Packing List (Please check to make sure that all items listed below are included in the package.)

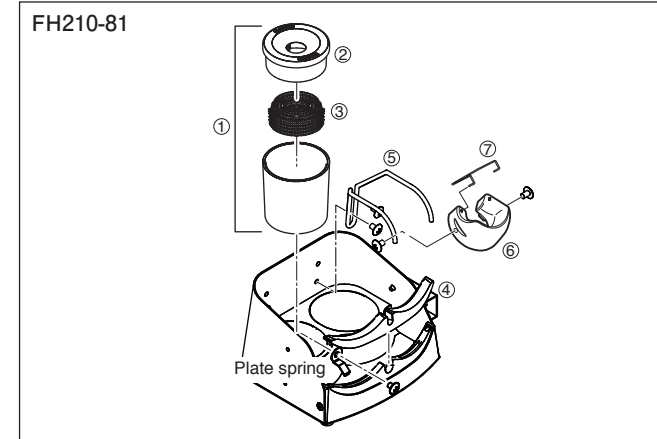

**NOTE:**

Confirm that the screw is tightened securely.

#### Optional/Replacement parts

##### ● Iron holder parts

Item No.	Part No.	Part Name	Specifications
①	FT401-81	Tip cleaner	
②	B5213	Solder scattering prevention cover	
③	A1561	Cleaning wire	
④	B5214	Tip removing attachment	
⑤	B5215	Holder for iron receptacle	
⑥	B5216	Iron receptacle	With Screws
⑦	B2791	Tip fixing spring	